



EIDOS & AIO Touch H81

Carrello informatizzato per Ambiente Sanitario



- ✓ Ideato per l'uso prolungato in ambiente sanitario
- ✓ Facilmente igienizzabile
- ✓ Agile anche in presenza di piccoli dislivelli grazie alle ruote antistatiche di grandi dimensioni
- ✓ Facile movimentazione permessa dall'ampio maniglione ergonomico
- ✓ Elevata autonomia senza necessità di connessione alla rete elettrica
- ✓ Capacità elaborativa ai massimi livelli grazie ai processori Intel® Core™
- ✓ Ampio display LCD LED 21.5" Full-HD regolabile in inclinazione
- ✓ Touchscreen capacitivo 10 tocchi utilizzabile anche con guanti in lattice
- ✓ Non necessita di stazioni di ricarica, carica batteria e indicatore di carica sono integrati nella struttura



AIO Touch H81

Computer All-In-One con touchscreen



Sistema	Processore	Socket LGA 1150 Intel® Core™ di quarta generazione Intel® Core™ i7 / Intel® Core™ i5 / Intel® Core™ i3 / Intel® Pentium Desktop	
	Chipset	Intel® H81 Express Chipset	
	Slot di espansione	1 x Full mini PCIe x1 (con supporto mSATA) 1 x Half mini PCIe x1 (utilizzato da WiFi / Bluetooth)	
	Memoria		
Memoria	Espansione max.	8GB	
	Tipo	DDR3 SO-DIMM 1600MHz	
	Slot disponibili	1	
Interfacce I/O posteriori	WebCam	1.3Mpixel	
	USB	2 x USB 3.0 1 x USB 2.0	
	Audio	1 x Jack 3.5mm Microfono 1 x Jack 3.5mm LineOut (cuffie)	
	LAN	1 x RJ45	
	Video	1 x HDMI	
	Interfacce I/O laterali	USB	2 x USB 2.0
		Audio	1 x Jack 3.5mm Microfono 1 x Jack 3.5mm LineOut (cuffie)
Memorie di massa		SSD/HDD*	1 x 2.5" SSD/HDD SATA 1 x SSD mSATA
	ODD*	1 x Slim DVD-RW	
	Controller integrati sulla MB	1 x SATA3 6.0 Gb/s 1 x SATA2 3.0 Gb/s	
	Note	* La presenza e/o le caratteristiche possono variare a seconda della configurazione acquistata.	
	Sottosistema video	Pannello LCD	21.5" TFT LCD
		Touchscreen	10 tocchi contemporanei Basato su tecnologia capacitiva proiettata
Formato		16:9	
Risoluzione		1920 x 1080	
Angolo di visione		Orizzontale: 170° / Verticale: 160°	
Colori		16.7 milioni	
Luminosità		250 cd/m ²	
Contrasto		1000:1	
Tempo di risposta		5ms	
Acceleratore grafico		Intel® HD Graphics Le caratteristiche possono variare a seconda del processore installato.	
Sottosistema audio		Scheda audio integrata	Intel® HD Audio
	Numero canali	2	
	Speaker integrati	2 x 2W	

Interfacce di rete	Scheda rete integrata	1 x 10/100/1000 Gigabit LAN
	WiFi	WiFi 802.11n con antenna integrata nella struttura
	Bluetooth	Bluetooth con antenna integrata nella struttura
Alimentazione	Tensione d'ingresso	19V DC
	Assorbimenti	Max 5A @ 19V DC (95W)
Caratteristiche meccaniche	L x A x P	541mm x 338mm x 58mm* *Solo AIO, escluso carrello
	Supporti	Standard VESA100
	Colore	Nero/Silver/Bianco
	Peso in Kg	Circa 6.5Kg per configurazione media
	Ambiente	Temperatura operativa
Temperatura non op.va		Da -20°C a +70°C
Umidità relativa		95% a 30°C non cond.
Certificazione di prodotto	Marchi di riferimento	CE, RoHS
	Direttive	Costruito conforme alla direttiva Europea 2004/108/EC e 2006/95/EC
Certificazione Aziendale	Norme di riferimento	UNI EN ISO 9001
Codice	CNEXTTRAT2015-03-12-C	PC E.T. AioTouch H81, 21,5" con Touchscreen, Core i7-4790, WIFI&BT



www.intercomp.it

Intercomp S.p.A.
Via della Scienza 27
37139, Verona, Italia
Tel +39 045-8378411
Fax +39 045-8510539



intercomp@intercomp.it

Il prodotto potrebbe differire dalle immagini riportate. Tutti i nomi e marchi registrati sono dei legittimi proprietari. Tutte le caratteristiche e specifiche potranno essere modificate senza alcun preavviso.
Aggiornato il 21/07/2016



EIDOS	Descrizione	Carrello informatizzato con alimentazione a batterie per utilizzo in ambienti sanitari.
	Ripiani	Ripiano estraibile predisposto per ospitare tastiera e mouse. (a seconda della configurazione considerata, la tastiera e il mouse potrebbero essere considerati accessori opzionali)
	Tastiera opzionale	Tastiera in silicone 88 tasti, silenziosa. Lavabile e sterilizzabile senza particolari procedure. Grado di protezione : IP68 Igienizzabile : (NEMA 4, 4X) Interfaccia : USB Conforme alle normative : CE; FCC Class15, Part B
	Ruote	Anteriori: 125mm, antistatiche Posteriori: 125mm, antistatiche, freno di stazionamento
	Movimentazione Inclinazione AIO	Maniglione ergonomico fronte AIO Da 11° a 48°
Sistema di alimentazione	Tensione di uscita	19V DC
	Potenza massima	5.2A @19V DC Fino ad 8* ore
	Durata	*Durata stimata con l'utilizzo di 1 batteria 39Ah@12V in perfette condizioni di funzionamento e al 100% di carica, utilizzata in abbinata ad un sistema AIO cod. CNEXTRAT2015-03-12-C in configurazione media al 70% di potenza elaborativa erogata.
	Sostituzione	La batteria è integrata nella struttura e può essere sostituita solo al termine del proprio ciclo di vita.
	Indicatori	Indicatore di carica a barra led integrato nella base
	Sicurezza	1 x Ventola 80mm integrata nella base per prevenire sovratemperature. 1 x Interruttore di interruzione batteria 1 x Interruttore di interruzione rete elettrica
Batteria interna	Capacità	39Ah
	Tensione	Tensione nominale : 12V DC
	Tipo	Piombo Gel
	Stoccaggio	Per garantire il buon funzionamento, il carrello deve essere stoccato con almeno il 70% di carica e per periodi non superiori ai 6 mesi. Per tempi di stoccaggio superiori ai 6 mesi vanno pianificati cicli di mantenimento della carica.

Sistema di ricarica	Modalità di ricarica	Il carrello si ricarica direttamente connesso alla rete elettrica (non necessita di altri apparati esterni)
	Tensioni supportate	Full range 100-240V
	Tempi di ricarica	Stimato in c.a. 6h con batteria scarica al 75%
Caratteristiche meccaniche	Dimensioni (L x A x P)	Dimensioni complete comprensive di AIO. 533 x 1176 x mm
	Peso	70KG in configurazione media
	Colore	Struttura : RAL 9010 opaco (bianco) Dettagli : RAL 5024 opaco (blu)
Certificazione di prodotto	Marchi di riferimento	CE, RoHS
	Direttive	Costruito conforme alla direttiva Europea 2014/30/EU (EMCD), 2014/35/EU (LVD) e 2011/65/EU (RoHS)
Certificazione Aziendale	Norme di riferimento	UNI EN ISO 9001
Codice prodotto	CNEIDOS-16-01	Carrello EIDOS per All-In-One e cassetto tastiera



www.intercomp.it

Intercomp S.p.A.
Via della Scienza 27
37139, Verona, Italia
Tel +39 045-8378411
Fax +39 045-8510539



azienda con sistema di gestione per la qualità certificato
ISO 9001:2008

intercomp@intercomp.it

Il prodotto potrebbe differire dalle immagini riportate. Tutti i nomi e marchi registrati sono dei legittimi proprietari. Tutte le caratteristiche e specifiche potranno essere modificate senza alcun preavviso.
Aggiornato il 21/07/2016

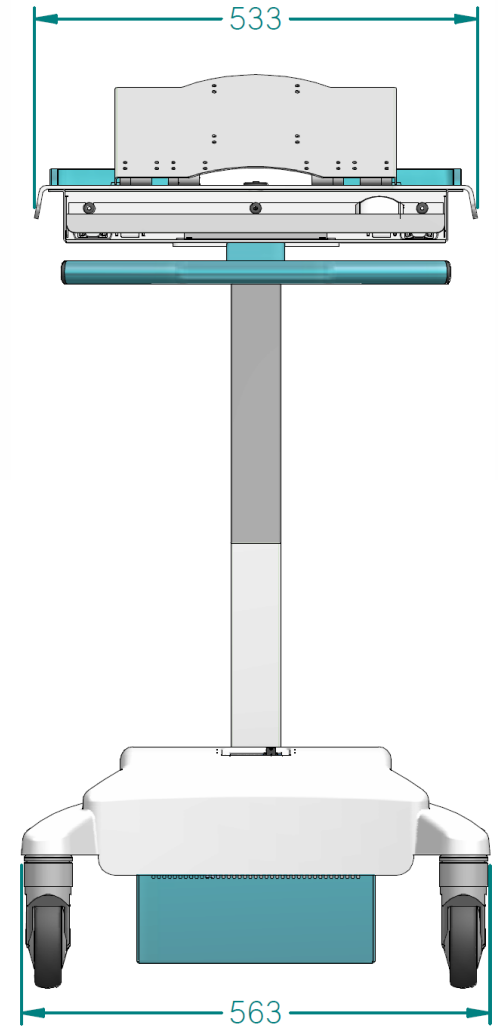
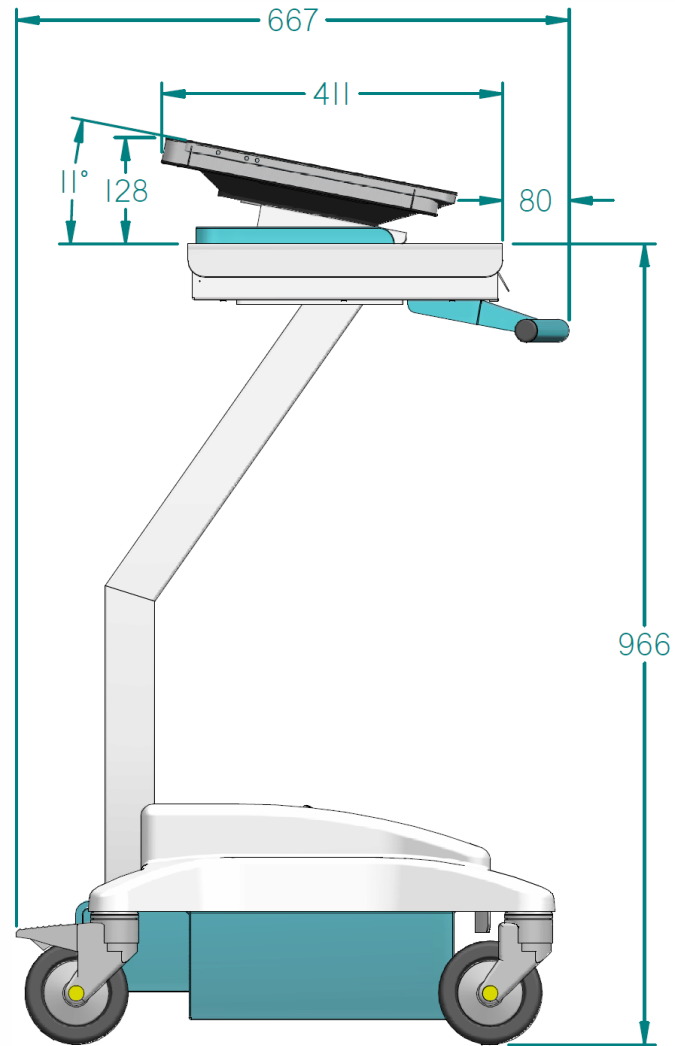
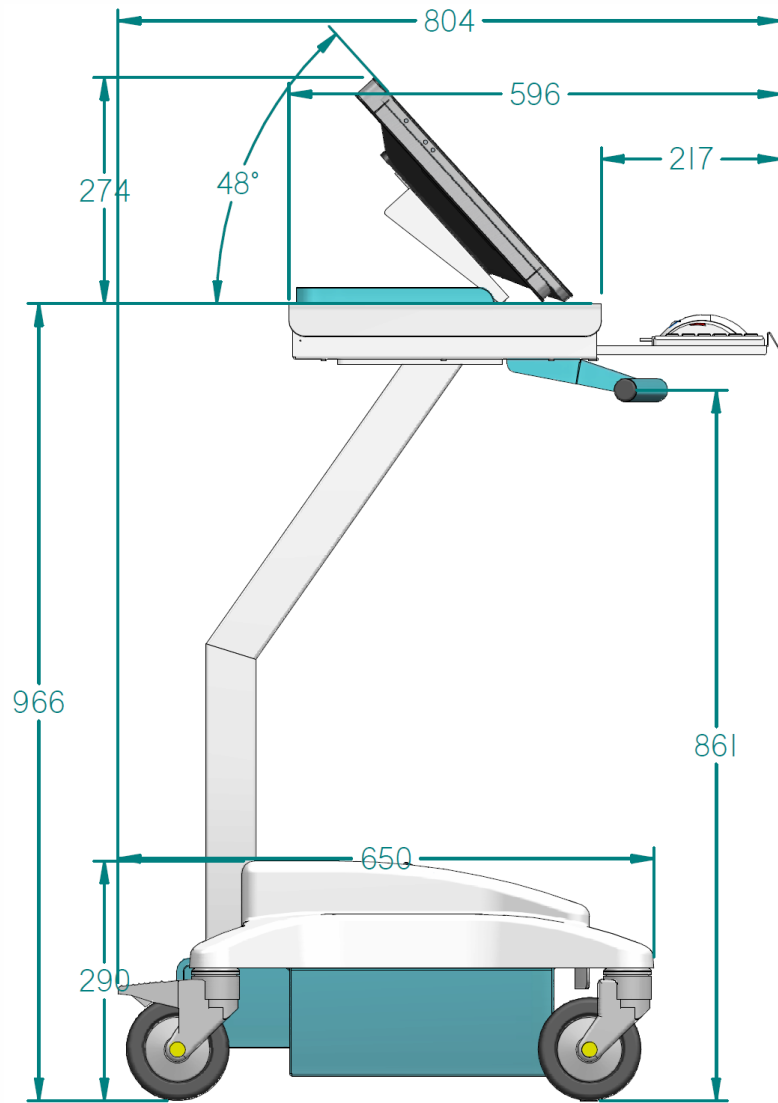

Tutte le quote sono espresse in millimetri (mm)